

적용 도면 (Applied DRAW. No.)	
1	도면 번호 (DRAW. No.)
2	비고 (Remarks)

MARK	DATE	DETAIL OF REVISION	CHECK	APP.
△				
△				

SBH-AF-3620B

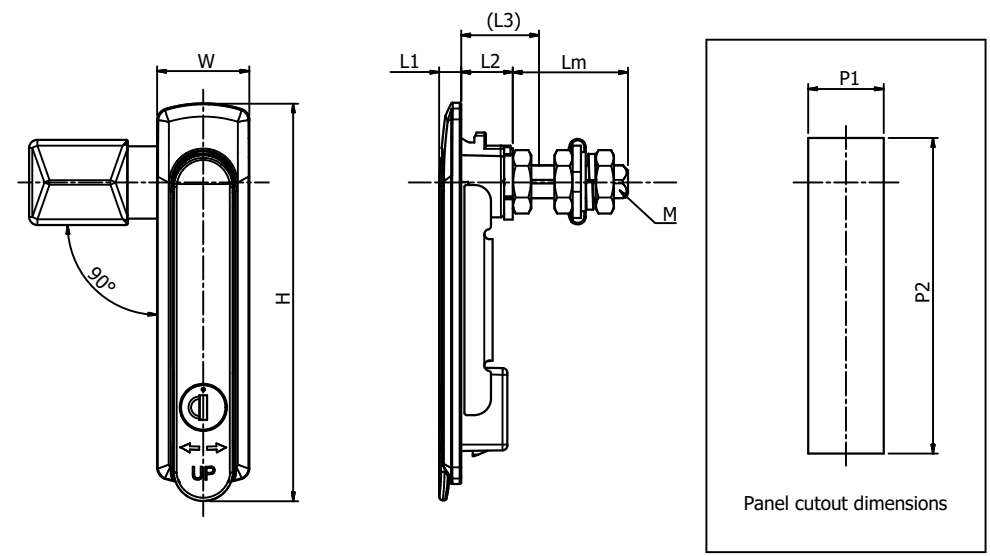

	H	W	L1	L2	L3	Lm	P1	P2	M
SBH-AF-3620B-2	121	28	6.7	16	24	35	23	96	M10(◇8)
SBH-AF-3620B-3	143	33	7.4	16	25	50	26	117	M12(◇10)
SBH-AF-3620B-5	170	38	9	29	38	41	29	141	M12(◇10)

- 주 기
1. 샘플 승인 득한후 양산할 것.
 2. 제품 조립시 작업자가 상해를 입지 않도록 날카로운 부위를 제거한다.
 3. 지시하지 않은 R은 자연R로 한다.
 4. 기타 자세한 사항은 설계자와 협의한다.

DIMENSION	GENERAL TOLERANCE		
	A LEVEL	B LEVEL	C LEVEL
1-4	±0.05	±0.10	±0.25
4-6	±0.07	±0.20	±0.75
16-63	±0.10	±0.30	±0.50
63-250	±0.18	±0.55	±0.80
250-500	±0.30	±0.90	±1.50
500-1000	±0.50	±1.50	±2.50

부품 번호	번호	명칭	갯수	재질	비고
Part No.	No.	Part Name	Qty	Material	Remarks

DRAWN: [] CHECKED: [] CHECKED: [] APPROVED: [] SCALE: 1/ [] MODEL: []
 UNIT: MM TITLE: []
 SIZE: A1 MODEL No.: []
 DATE: 2009. 02. 16 DWG No.: LWP-TP1005-0

